

šachtová vložka pro:

## GFK (SN10000)

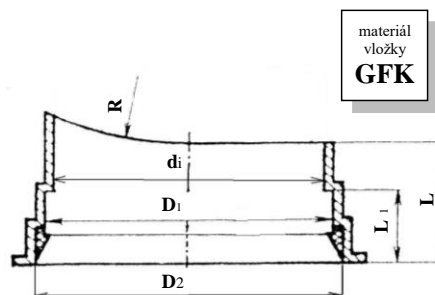
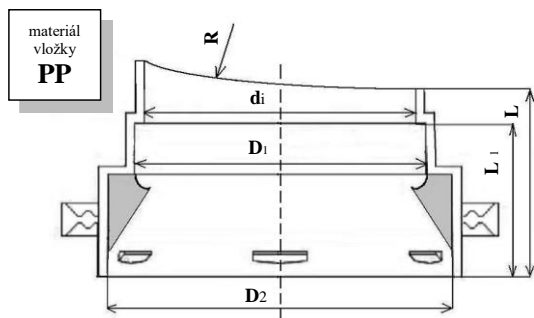

přípojná trouba			šachtová vložka						těsnění	
DN	vnější průměr (mm)	vnitřní průměr (mm)	D <sub>2</sub>	D <sub>1</sub>	d <sub>i</sub>	L <sub>1</sub> min.	L min.	R standard	materiál vložky PP/GFK	profil těsnění (mm)
150	168,0 <sup>+0,4</sup> / <sub>-1,2</sub>	158,4 <sup>+/-</sup> 2	200,0 <sup>+/-</sup> 2	174,0 <sup>+/-</sup> 1,5	150,0 <sup>+/-</sup> 2	95	100	rovná / 500	PP	20
200	220,0 <sup>+0,4</sup> / <sub>-1,2</sub>	208,0 <sup>+/-</sup> 2	252,0 <sup>+/-</sup> 2	225,0 <sup>+/-</sup> 1,5	206,5 <sup>+/-</sup> 2	95	100	rovná / 500	PP	20
250	272,0 <sup>+0,4</sup> / <sub>-1,2</sub>	257,8 <sup>+/-</sup> 2	300,0 <sup>+/-</sup> 2	273,0 <sup>+/-</sup> 1,5	256,0 <sup>+/-</sup> 2	90	95	rovná / 500	GFK	20
300	324,0 <sup>+0,4</sup> / <sub>-1,2</sub>	307,6 <sup>+/-</sup> 2	350,0 <sup>+/-</sup> 2	326,0 <sup>+/-</sup> 1,5	307,0 <sup>+/-</sup> 2	90	95	rovná / 500	GFK	20
350	376,0 <sup>+0,4</sup> / <sub>-1,2</sub>	356,0 <sup>+/-</sup> 2	406,0 <sup>+/-</sup> 2	379,0 <sup>+/-</sup> 1,5	357,0 <sup>+/-</sup> 2	90	95	rovná / 500	GFK	20
400	427,0 <sup>+0,5</sup> / <sub>-1,1</sub>	406,4 <sup>+/-</sup> 2	454,0 <sup>+/-</sup> 2	428,0 <sup>+/-</sup> 1,5	404,5 <sup>+/-</sup> 2	90	95	rovná / 500	GFK	20
500	530,0 <sup>+0,6</sup> / <sub>-1,2</sub>	505,2 <sup>+/-</sup> 2	557,0 <sup>+/-</sup> 2	530,5 <sup>+/-</sup> 1,5	502,0 <sup>+/-</sup> 2	90	95	rovná / 500	GFK	20
600	616,0 <sup>+0,6</sup> / <sub>-1,4</sub>	587,2 <sup>+/-</sup> 2	643,0 <sup>+/-</sup> 2,5	617,5 <sup>+/-</sup> 2,5	583,0 <sup>+/-</sup> 2,5	118	130	rovná / 500	GFK	20
700	718,0 <sup>+0,6</sup> / <sub>-1,7</sub>	684,8 <sup>+/-</sup> 2	737,0 <sup>+/-</sup> 2,5	724,0 <sup>+/-</sup> 2,5	680,0 <sup>+/-</sup> 2,5	100	105	rovná / 600	GFK	19
800	820,0 <sup>+0,9</sup> / <sub>-2,0</sub>	782,6 <sup>+/-</sup> 2	843,0 <sup>+/-</sup> 2,5	826,0 <sup>+/-</sup> 2,5	781,0 <sup>+/-</sup> 2,5	105	110	rovná / 600	GFK	19
900	924,0 <sup>+0,9</sup> / <sub>-2,3</sub>	882,2 <sup>+/-</sup> 2	942,0 <sup>+/-</sup> 2,5	926,5 <sup>+/-</sup> 2,5	879,0 <sup>+/-</sup> 2,5	120	125	rovná / 600	GFK	19
1 000	1 026,0 <sup>+0,9</sup> / <sub>-2,3</sub>	979,0 <sup>+/-</sup> 2	1 049,0 <sup>+/-</sup> 3	1 028,0 <sup>+/-</sup> 3	968,0 <sup>+/-</sup> 3	120	125	rovná / 750	GFK	19
1 100	1 099,0 <sup>+1,2</sup> / <sub>-2,6</sub>	1 049,8 <sup>+/-</sup> 2	1 127,0 <sup>+/-</sup> 3	1 101,0 <sup>+/-</sup> 3	1 050,0 <sup>+/-</sup> 3	120	125	rovná / 750	GFK	16
1 200	1 229,0 <sup>+1,2</sup> / <sub>-2,6</sub>	1 174,4 <sup>+/-</sup> 2	1 250,0 <sup>+/-</sup> 3	1 233,0 <sup>+/-</sup> 3	1 175,0 <sup>+/-</sup> 3	120	125	rovná / 850	GFK	19
1 400	1 436,0 <sup>+1,2</sup> / <sub>-2,6</sub>	1 371,0 <sup>+/-</sup> 2	1 456,0 <sup>+/-</sup> 3	1 436,0 <sup>+/-</sup> 3	1 365,0 <sup>+/-</sup> 3	135	140	rovná	GFK	16

norma potrubí: EN 14364 (laminát)

konstrukce potrubí: hladká trouba SN 10000

materiál vložek: vložky jsou vyrobeny z polypropylenu nebo z laminátu