

šachtová vložka pro:

# Uporol

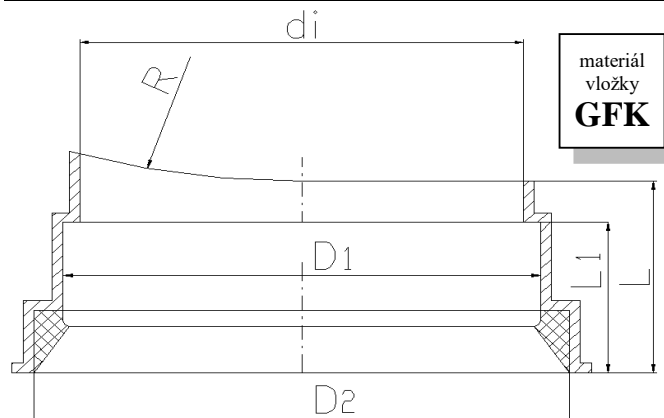

přípojná trouba			šachtová vložka							těsnění
DN	vnější průměr (mm)	vnitřní průměr (mm)	D <sub>2</sub>	D <sub>1</sub>	d <sub>i</sub>	L <sub>1</sub> min.	L min.	R standard	materiál vložky PP/GFK	profil těsnění (mm)
600	645	600	658,0 +/- 1,5	645,5 +/- 1,5	600,0 +/- 2,0	120	125	rovná / 500	GFK	16
800	856	800	875,0 +/- 1,5	860,5 +/- 2,5	802,0 +/- 2,0	130	135	rovná / 600	GFK	16
1 000	1 068	1 000	1 075,0 +/- 1,5	1 069,5 +/- 1,5	1 000,0 +/- 2,0	120	125	rovná / 750	GFK	16
1 000	1 068	1 000	1 075,0 +/- 1,5	1 069,5 +/- 1,5	1 000,0 +/- 2,0	120	125	rovná / 850	GFK	16
1 200	1 280	1 200	1 290,0 +/- 1,5	1 281,0 +/- 2,0	1 202,0 +/- 2,0	120	125	rovná / 750	GFK	16
1 400	1 484	1 400	1 497,0 +/- 1,5	1 486,0 +/- 2,0	1 400,0 +/- 2,0	120	125	rovná / 850	GFK	20

 norma potrubí: **EN DIN 13476 (PEHD)**

 konstrukce potrubí: **profilovaná korugovaná trouba (šroubovice), konec trouby hladký**

 materiál vložek: **vložky jsou vyrobeny z laminátu**