

šachtová vložka pro:

BETON / ŽELEZOBETON - Ei (vejce)

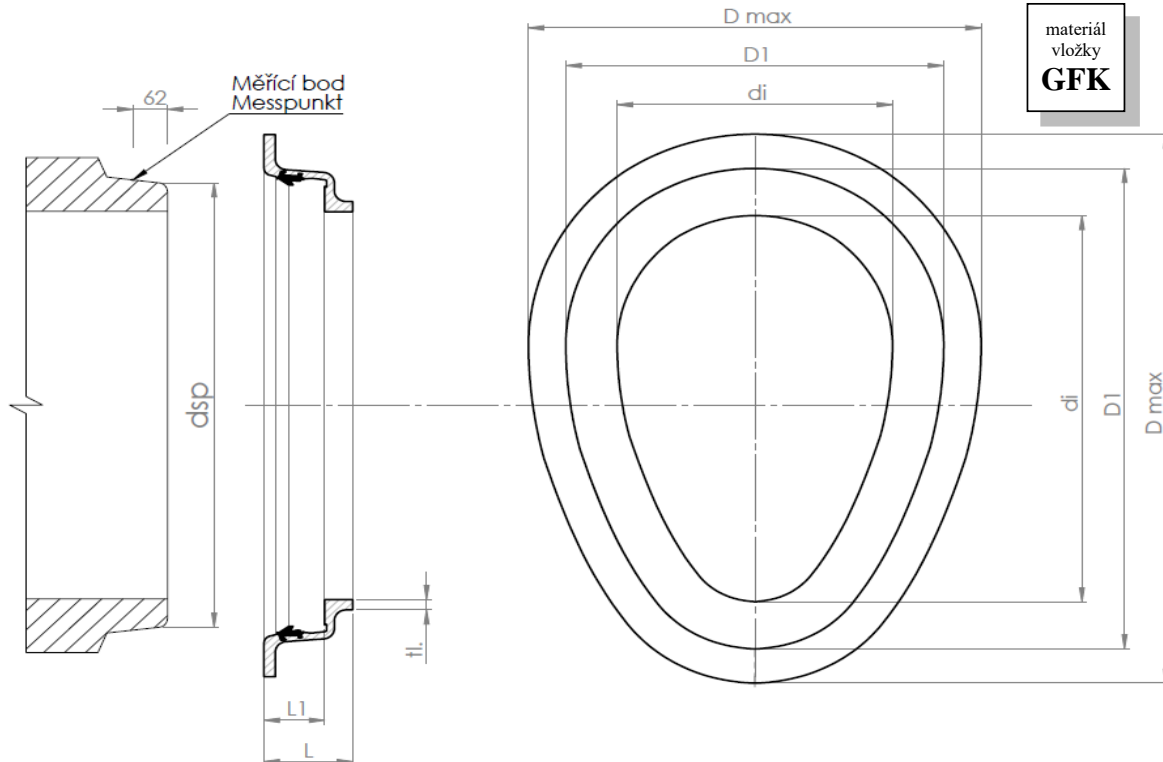

| přípojná trouba | | | | šachtová vložka | | | | | | | materiál vložky PP/GFK |
|-----------------|----------|-------|--------------|------------------------|-----------------------|-----------------------|---------------|-------------|--------------|---------------|---------------------------|
| DN | dsp (mm) | | | D_{max} | D_1 | d_i | L_1 min. | L min. | tl min. | R standard | |
| 300 / 450 | 427 | 577 | +2,6 -2,2 | 555 / 705 +/- 1,5 | 415 / 563 +/- 1,5 | 308 / 450 +/- 1,5 | 125 | 150 | 3 | rovná | GFK |
| 400 / 600 | 529 | 729 | +2,6 -2,2 | 680 / 880 +/- 2,0 | 512 / 713 +/- 2,0 | 400 / 600 +/- 2,0 | 125 | 150 | 3 | rovná | GFK |
| 500 / 750 | 640 | 890 | +/- 3,0 | 800 / 1050 +/- 2,0 | 622 / 870 +/- 2,0 | 500 / 750 +/- 2,0 | 125 | 150 | 3 | rovná | GFK |
| 600 / 900 | 740 | 1 040 | +/- 3,0 | 870 / 1170 +/- 2,5 | 722 / 1017 +/- 2,5 | 600 / 900 +/- 2,5 | 130 | 150 | 3 | rovná | GFK |
| 700 / 1050 | 860 | 1 210 | +/- 3,0 | 1060 / 1400 +/- 2,5 | 845 / 1090 +/- 2,5 | 700 / 1050 +/- 2,5 | 125 | 150 | 3 | rovná | GFK |
| 800 / 1200 | 980 | 1 380 | +/- 3,0 | 1130 / 1520 +/- 3,0 | 960 / 1360 +/- 3,0 | 800 / 1200 +/- 3,0 | 125 | 150 | 3 | rovná | GFK |

 norma potrubí: **EN DIN 1916** (BETON nebo ŽELEZOBETON)

 konstrukce potrubí: **hladká trouba s těsněním na troubě**

 materiál vložek: **vložky jsou vyrobeny z laminátu**