

šachtová vložka pro:

kamenina F - STZ L

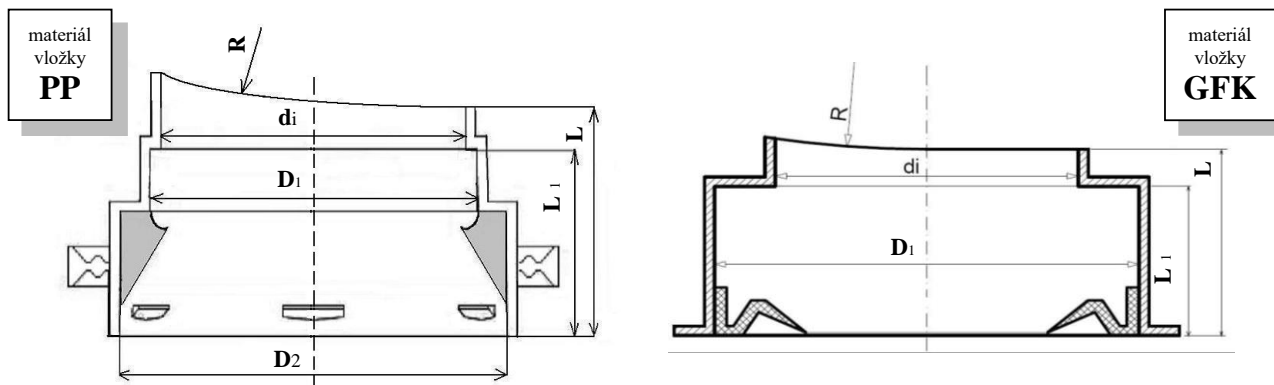

přípojná trouba			šachtová vložka							těsnění
DN	vnější průměr (mm)	vnitřní průměr (mm)	D ₂	D ₁	d _i	L ₁ min.	L min.	R standard	materiál vložky PP/GFK	profil těsnění (mm)
125	159 +/-3,5	126 +/-4	-	179,0 +/- 1	125,0 +/- 3	65	70	rovná / 500	GFK	22
150	186 +/-4	151 +/-5	215,0 +/- 2	196,0 +/- 1	150,0 +/- 3	95	100	rovná / 500	PP	22
200	242 +/-5	200 +/-5	275,0 +/- 2	253,0 +/- 1	200,0 +/- 3	95	100	rovná / 500	PP	22
250	299 +/-6	250 +/-6	-	338,5 +/- 1	250,0 +/- 3	65	70	rovná / 500	GFK	40
300	355 +/-7	300 +/-7	-	391,5 +/- 1	304,0 +/- 3	65	70	rovná / 500	GFK	40

 norma potrubí: **EN DIN 295** (kamenina)

 konstrukce potrubí: **hladká trouba, těsnění elastomerem v hrdle trouby**

 materiál vložek: **vložky jsou vyrobeny z polypropylenu nebo z laminátu**